

KROŽNI POSNEMALNIK ROBOV



Model **CB-01CE**

**Idealna rešitev za posnemanje robov
na strojnih delih in orodjih.**

Prednosti

- Primerno tudi za izvrtine z manjšim premerom – že od 6,8 mm
- Dva tristranska zasukljiva rezila omogočata stroškovno učinkovito zaključno obdelavo za popolnoma gladko površino
- Lahek, tehta le 500 g



Primer uporabe

Minimalni premer izvrtine



Nerjavna jekla

0.5C

TB09338 Zasukljivo rezilo
(10 pcs./set)



Mehka jekla

1C

TB09097 Zasukljivo rezilo
(10 pcs./set)



**Zasukljivo rezilo
– dodatni pribor**

KROŽNI POSNEMALNIK ROBOV

Dodatni pribor

TB09140 Vodilna plošča 78 za stabilnejše delovanje



Dodatni pribor

TB09143 Vodilo za ravne robove



Tehnični podatki

Model		CB-01
Zračni tlak	MPa	0.6
Poraba zraka	m ³ /min	0.15
Hitrost pri praznem teku	min ⁻¹	28,000
Zmogljivost posnemanja robov		Mehka jekla OC - 1C Nerjavna jekla OC - 0.5C
Kot posnemanja		45°
Minimalna debelina plošče	mm	1.5 (Pri plošči debeline 1,5 mm se maksimalna zmogljivost posnemanja robov zmanjša na 0,5C)
Minimalni radij	mm	3R
Minimalni premer izvrtine za posnemanje robov	mm	Ø6.8
Minimalna globina posnemanja	mm	6
Masa	kg	0.5
Standardni pribor		Zasukljivi nastavek: 2 kosa (nameščena) Pritrdilni vijak za zasukljivo rezilo: 2 kosa (nameščena) Pritrdilni vijak za zasukljivo rezilo: 2 kosa (nadomestna dela) Inbus ključ 2 za uravnavanje posnemanja robov: 1 kos Ključ T-6F za pritrdilni vijak noža: 1 kos Puša R 1/4 x NPT 1/4: 1 kos
Dodatni pribor		TB09097 Zasukljivo rezilo za mehka jekla (komplet 10 kosov) TB09338 Zasukljivo rezilo za nerjavna jekla (komplet 10 kosov) TB09140 Vodilna plošča 78TB09143 Vodilo za ravne robove **Zahteva uporabo vodilne plošče 78 (TB09140)**

Mere

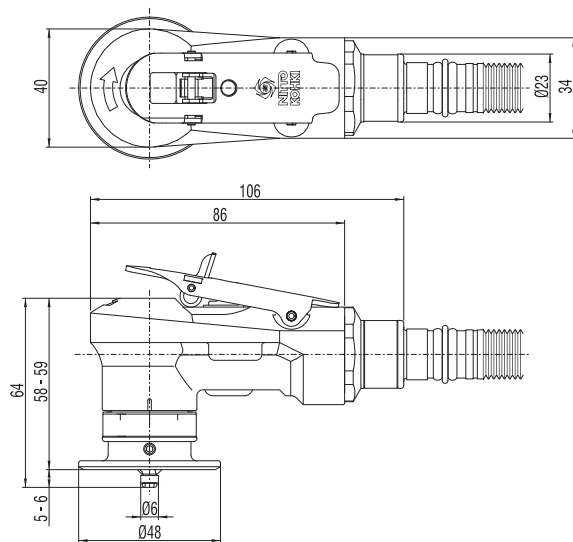

(Enota: mm)

* Tehnične lastnosti in videz izdelka se lahko spremenijo brez vnaprejšnjega obvestila.



NITTO
NITTO KOHKI CO.,LTD.

Head Office

9-4, Nakaikegami 2-chome,
Ohta-ku, Tokyo 146-8555 Japan
Phone: +81-3-3755-1111 Fax: +81-3-3753-8791

- URL : www.nitto-kohki.co.jp/e
- E-mail : overseas@nitto-kohki.co.jp

DISTRIBUTER:

KLASAND

Klasand d.o.o.
Račka cesta 17
2312 Orehova vas
SLOVENIA
Tel: 00386 2 60 40 111
Fax: 00386 2 60 40 110
info@klasand.si
www.klasand.si